

SYM	DWG.NO	CHANGE NO	DATE	REV'D BY
△	ALL	1BE0005	'19.10.28	K.Nakada
△	ALL	1DE0030 表記変更	'22. 3.16	K.Nakada
△	ALL	1HE0094 構成変更	'24. 2.22	K.Nakada

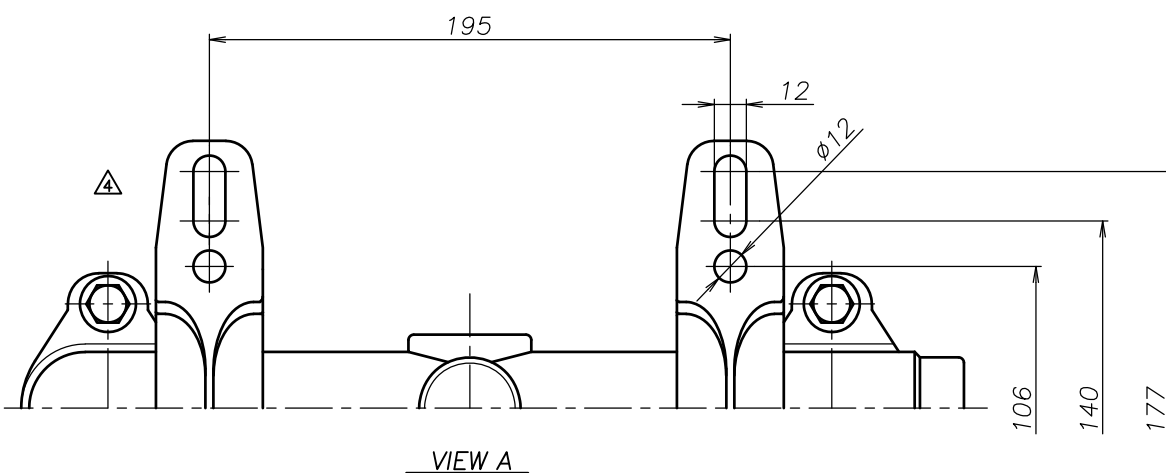
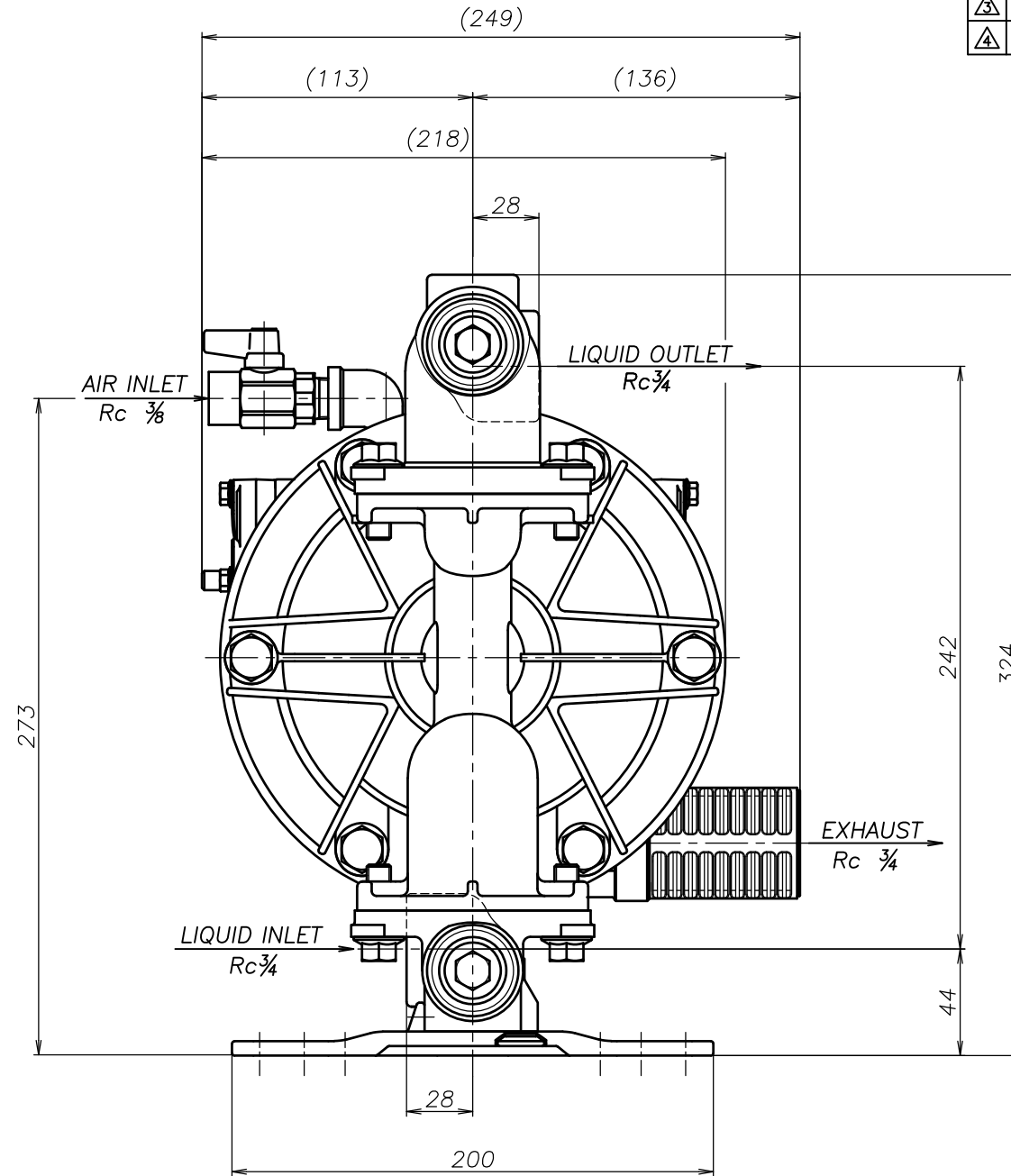
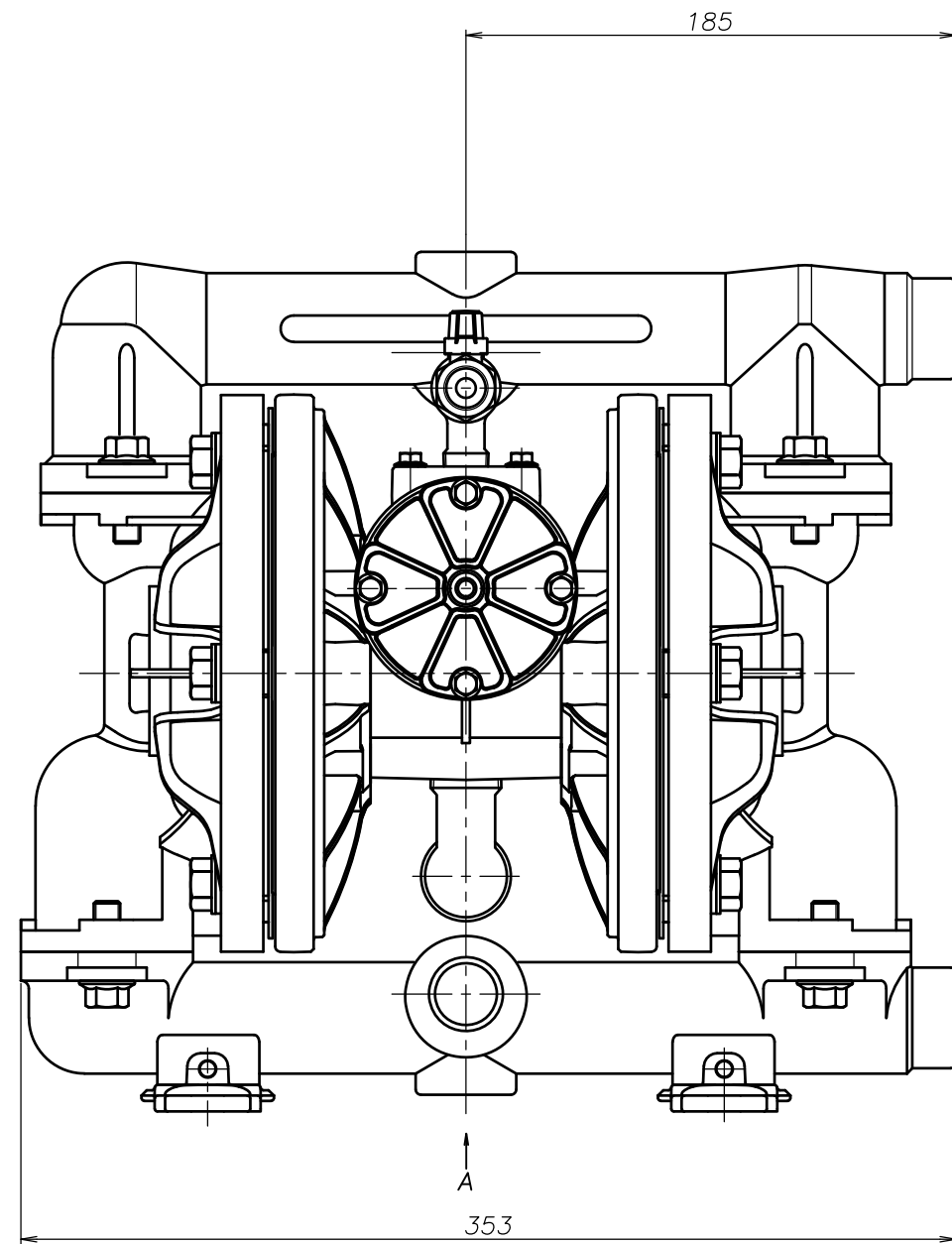

THE DWG. OF:  
 ダイアフラムポンプアセンブリ  
 DIAPHRAGM PUMP ASSEMBLY  
 △200 SS-A  
 THIRD ANG. PROJ. DWG.NO.  
 SCALE Free 1H00261YP-20Y-D

THE DWG. OF:  
 ダイアフラムポンプアセンブリ  
 DIAPHRAGM PUMP ASSEMBLY  
 △200 SH-A  
 THIRD ANG. PROJ. DWG.NO.  
 SCALE Free 1H00260YP-20Y-D

THE DWG. OF:  
 ダイアフラムポンプアセンブリ  
 DIAPHRAGM PUMP ASSEMBLY  
 △200 ST-A  
 THIRD ANG. PROJ. DWG.NO.  
 SCALE Free 1H00259YP-20Y-D

THE DWG. OF:  
 ダイアフラムポンプアセンブリ  
 DIAPHRAGM PUMP ASSEMBLY  
 △200 SV-A  
 THIRD ANG. PROJ. DWG.NO.  
 SCALE Free 1H00258YP-20Y-D

THE DWG. OF:  
 ダイアフラムポンプアセンブリ  
 DIAPHRAGM PUMP ASSEMBLY  
 △200 SE-A  
 THIRD ANG. PROJ. DWG.NO.  
 SCALE Free 1H00257YP-20Y-D

THE DWG. OF:  
 ダイアフラムポンプアセンブリ  
 DIAPHRAGM PUMP ASSEMBLY  
 △200 SN-A  
 THIRD ANG. PROJ. DWG.NO.  
 SCALE Free 1H00256YP-20Y-D

APP'D BY '24. 2.22	S.Murata	THE DWG. OF: ダイアフラムポンプアセンブリ
CHECKED BY '24. 2.22	Y.Takahashi	DIAPHRAGM PUMP ASSEMBLY
DRAWN BY '24. 2.22	K.Nakada	△200 SC-A
<b>YTS CORPORATION JAPAN</b>		THIRD ANG. PROJ. DWG.NO.
		SCALE Free 1H00255YP-20Y-D