

SYM	DWG.NO	CHANGE NO	DATE	REV'D BY
	ALL	1GE0037	'25. 1. 7	O.One

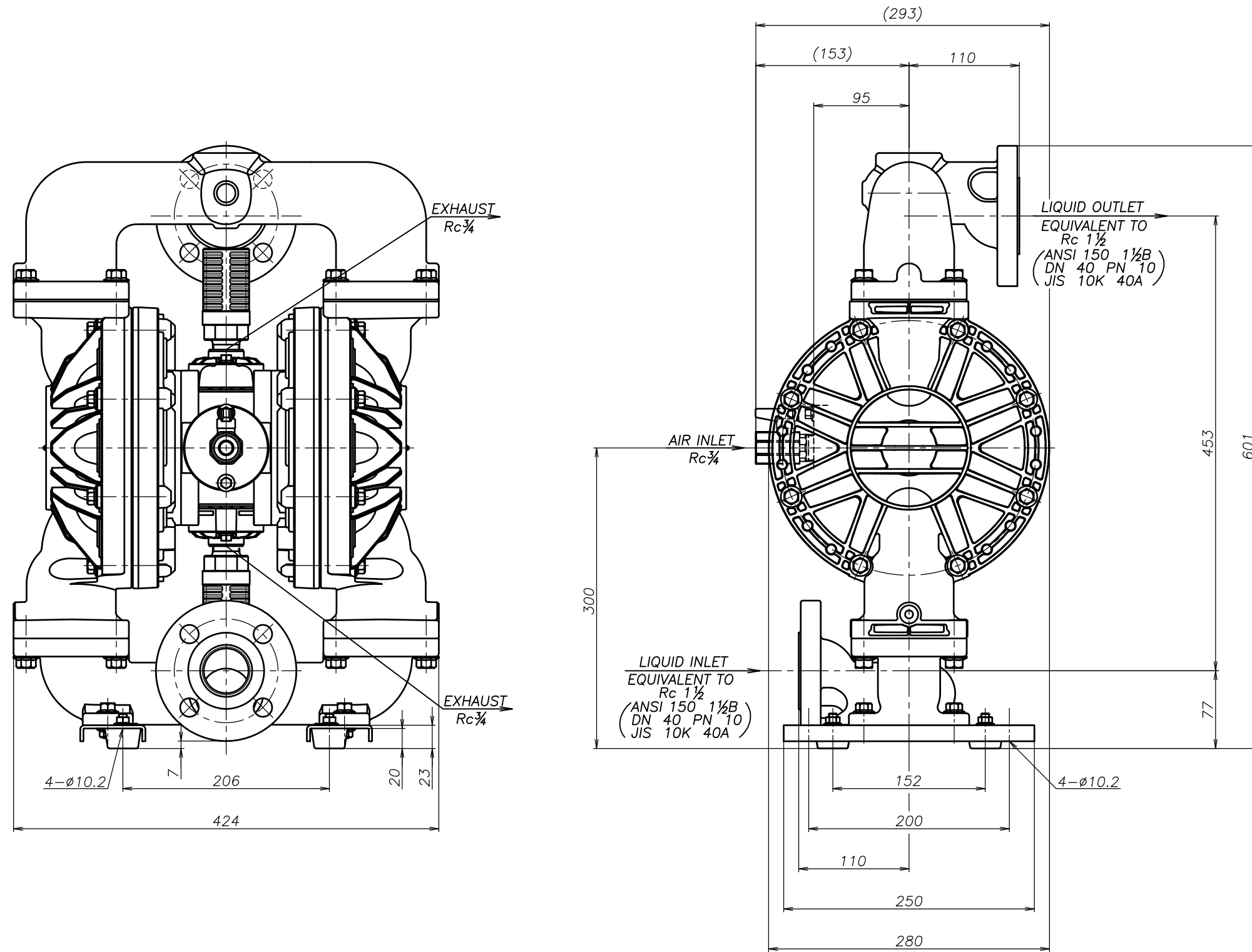

THE DWG. OF:
ダイヤフラムポンプアSEMBリ
DIAPHRAGM PUMP ASSEMBLY
 400AWJ-M
 THIRD ANG. PROJ. DWG.NO.
 SCALE Free **1L00550YP-A**

THE DWG. OF:
ダイヤフラムポンプアSEMBリ
DIAPHRAGM PUMP ASSEMBLY
 400ASJ-M
 THIRD ANG. PROJ. DWG.NO.
 SCALE Free **1L00549YP-A**

THE DWG. OF:
ダイヤフラムポンプアSEMBリ
DIAPHRAGM PUMP ASSEMBLY
 400AHJ-M
 THIRD ANG. PROJ. DWG.NO.
 SCALE Free **1L00548YP-A**

THE DWG. OF:
ダイヤフラムポンプアSEMBリ
DIAPHRAGM PUMP ASSEMBLY
 400ATJ-M
 THIRD ANG. PROJ. DWG.NO.
 SCALE Free **1L00547YP-A**

THE DWG. OF:
ダイヤフラムポンプアSEMBリ
DIAPHRAGM PUMP ASSEMBLY
 400AVJ-M
 THIRD ANG. PROJ. DWG.NO.
 SCALE Free **1L00546YP-A**

THE DWG. OF:
ダイヤフラムポンプアSEMBリ
DIAPHRAGM PUMP ASSEMBLY
 400AEJ-M
 THIRD ANG. PROJ. DWG.NO.
 SCALE Free **1L00545YP-A**

THE DWG. OF:
ダイヤフラムポンプアSEMBリ
DIAPHRAGM PUMP ASSEMBLY
 400ANJ-M
 THIRD ANG. PROJ. DWG.NO.
 SCALE Free **1L00544YP-A**

APP'D BY	'25. 3.14	T.Terai	THE DWG. OF:	<small>ダイヤフラムポンプアSEMBリ</small>
CHECKED BY	'25. 3.14	Y.Takahashi	DIAPHRAGM PUMP ASSEMBLY	
DRAWN BY	'25. 3.14	J.Tomatsuri	400ACJ-M	
YTS JAPAN Co., Ltd			THIRD ANG. PROJ.	DWG.NO.
			SCALE Free	1L00543YP-A