

SYM	DWG.NO	CHANGE NO	DATE	REV'D BY
	ALL	1GE0037	'25. 1. 7	O.One

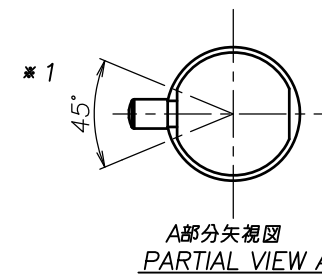
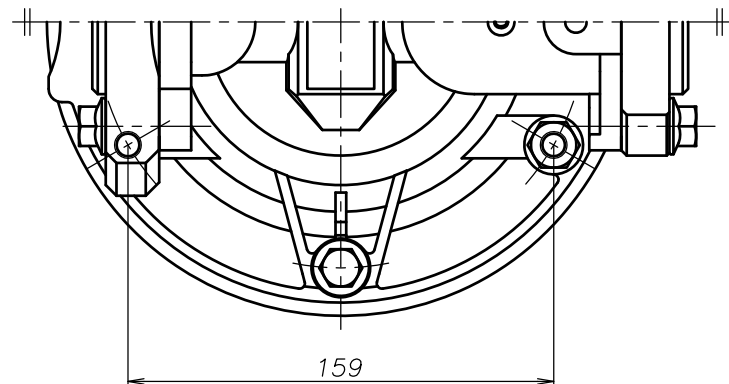
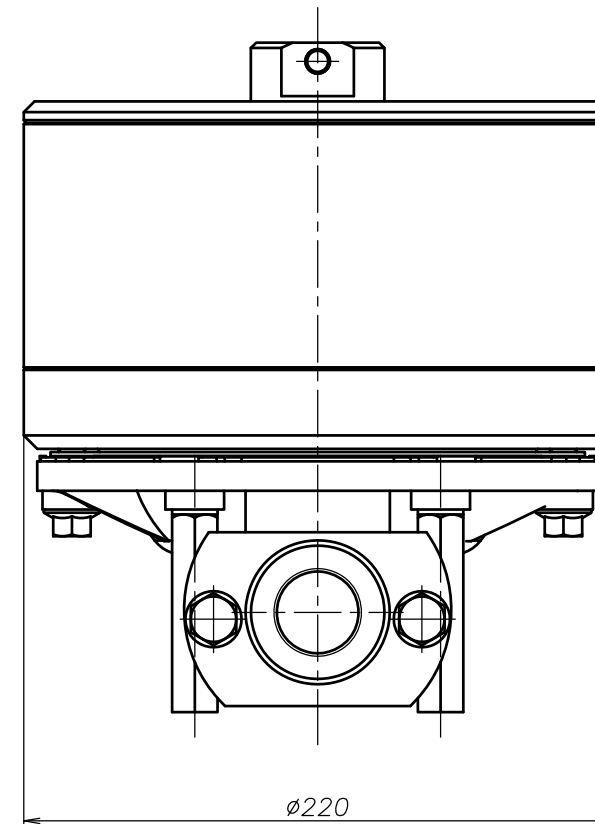
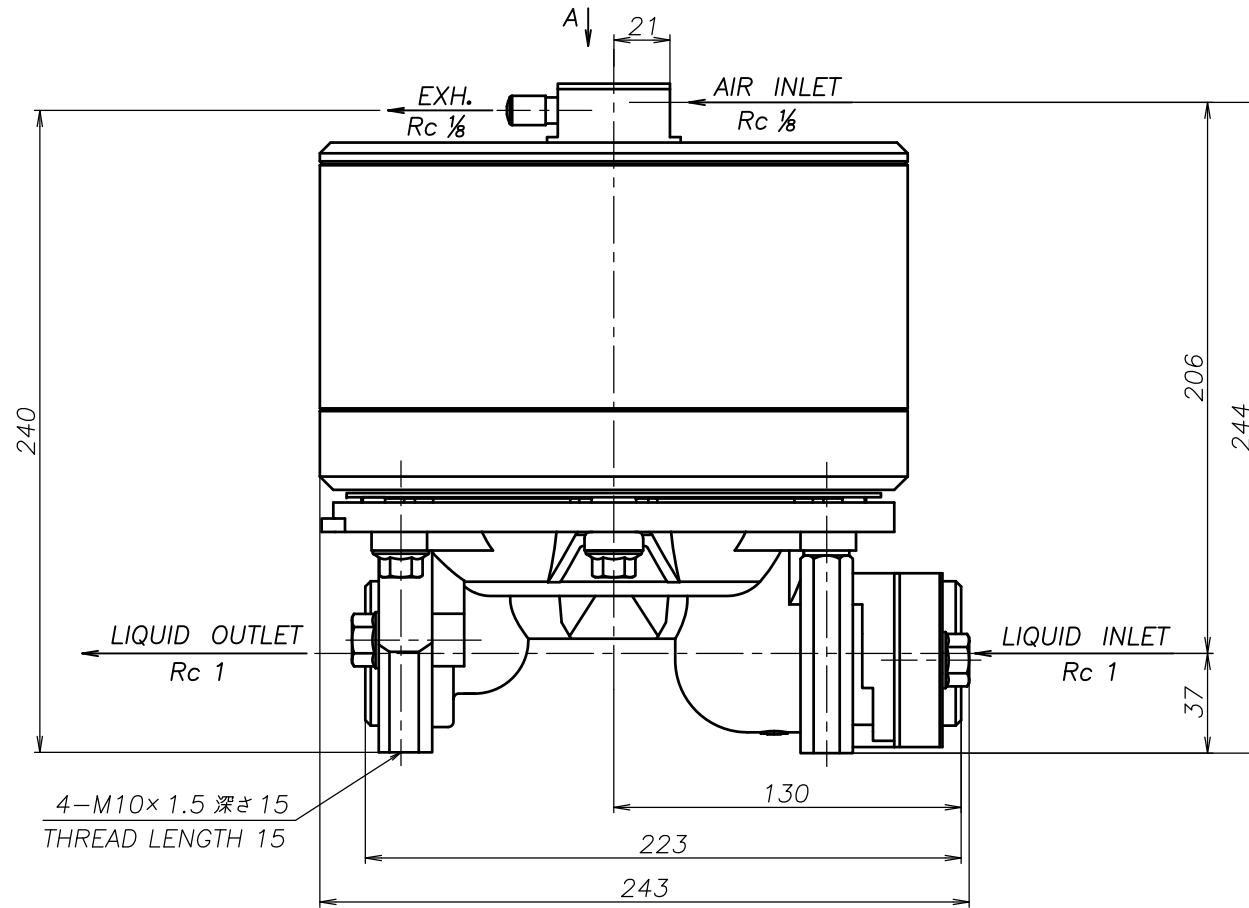

注1) AIR INLET, EXH.は * 1 の範囲で固定されています
 NOTE:1) AIR INLET & EXH. port are fixed in the range of * 1.

THE DWG. OF:
 ダンパ アセンブリ
 DAMPER ASSEMBLY
 25SW
 THIRD ANG. PROJ. DWG.NO.
 SCALE Free 1H00560YP-A

THE DWG. OF:
 ダンパ アセンブリ
 DAMPER ASSEMBLY
 25SS
 THIRD ANG. PROJ. DWG.NO.
 SCALE Free 1H00559YP-A

THE DWG. OF:
 ダンパ アセンブリ
 DAMPER ASSEMBLY
 25SH
 THIRD ANG. PROJ. DWG.NO.
 SCALE Free 1H00558YP-A

THE DWG. OF:
 ダンパ アセンブリ
 DAMPER ASSEMBLY
 25ST
 THIRD ANG. PROJ. DWG.NO.
 SCALE Free 1H00557YP-A

THE DWG. OF:
 ダンパ アセンブリ
 DAMPER ASSEMBLY
 25SV
 THIRD ANG. PROJ. DWG.NO.
 SCALE Free 1H00556YP-A

THE DWG. OF:
 ダンパ アセンブリ
 DAMPER ASSEMBLY
 25SE
 THIRD ANG. PROJ. DWG.NO.
 SCALE Free 1H00555YP-A

THE DWG. OF:
 ダンパ アセンブリ
 DAMPER ASSEMBLY
 25SN
 THIRD ANG. PROJ. DWG.NO.
 SCALE Free 1H00554YP-A

APP'D BY '25. 3.14 T.Terai
 CHECKED BY '25. 3.14 Y.Takahashi
 DRAWN BY '25. 3.14 J.Tomatsuri

YTS JAPAN Co., Ltd

THE DWG. OF:
 ダンパ アセンブリ
 DAMPER ASSEMBLY
 25SC
 THIRD ANG. PROJ. DWG.NO.
 SCALE Free 1H00553YP-A